

BCB
BAR CONVENT BERLIN

City Life Spirits

**INTERNATIONAL BAR AND
BEVERAGE TRADE SHOW**

**10 – 12 OKTOBER 2022
MESSEGELÄNDE BERLIN**

Built by
RX In the business of
building businesses

barconvent.com

BCB

Berlin – pulsierende Metropole und Trendsetter, Hub der Kulturen und Lebensweisen. 2022 holt der Bar Convent Berlin das urbane Lebensgefühl erneut in die Messehallen.

Mit dem Umzug auf das Messegelände Berlin begann für den BCB das Zeitalter des City Life Spirits. Der Kern des BCB bleibt dabei erhalten – authentisch und international, mit einem Fokus auf die Premium-Segmente und Top-Education. Das BCB-Team ist stets an der Seite der Aussteller und Besucher. Das gemeinsame Ziel: für Bartender, Barbetreiber, Distributoren, Hotels und F&B Manager sowie Getränkefirmen und andere Dienstleister der Branche ein perfektes Umfeld für den Austausch zu bieten.

BCB inszeniert urbanes Lebensgefühl

Das City Life Spirits-Konzept wird Teil der Architektur, der Inhalte und der Interaktion mit einem durchgängigen roten Faden. Jede Halle wird durch Hotspots und besondere Inszenierungen zum Leben erweckt und bildet Trends im Großstadtleben ab. Der Bar Convent Berlin wird zum Urban Market, zur Metropole bei Nacht, präsentiert Berliner Street Art, bietet Co-Working Spaces und fokussiert sich auf das Erlebnis der Sinne. Die Transitbereiche werden zu belebten Übergängen mit Spätis, Kaffeestationen, Ausstellungen oder Situationen aus dem Leben in der Metropole. Sie als Aussteller haben die Freiheit, Teil dieser Welt zu werden, aber auch Ihren ganz eigenen Weg zu gehen. Der BCB bietet kreative Lösungen und Integrationsmöglichkeiten, auch abseits von klassischen Standbauten, um kleinen und großen Brands eine Bühne zu geben.

BCB bietet neue Benefits

In wenigen Jahren hat sich der Bar Convent Berlin von einem kleinen Branchentreff zu einer der bedeutendsten Messen der internationalen Barindustrie entwickelt. Im Messegelände Berlin angekommen, stehen die Türen allen interessierten Fachbesuchern offen. Sie als Aussteller profitieren von einer besseren Infrastruktur und Services und freien Entfaltungsmöglichkeiten für einen erfolgreichen Messeauftritt.

BE YOURSELF. BE BERLIN.

City Life Spirits



BCB – ÖFFNUNGSZEITEN/ VERANSTALTUNGSORT

ÖFFNUNGSZEITEN

Montag, 10.10.22, 11:00 Uhr bis 19:00 Uhr
Dienstag, 11.10.22, 11:00 Uhr bis 19:00 Uhr
Mittwoch, 12.10.22, 11:00 Uhr bis 18:00 Uhr

VERANSTALTER

Reed Exhibitions Deutschland GmbH
Völklinger Str. 4
40219 Düsseldorf
Telefon +49 211 90191-349
Telefax +49 211 90191-244
www.barconvent.com

VERANSTALTUNGSORT

Messe Gelände Berlin
Eingang Nord
Hammarskjöldplatz
14057 Berlin
www.messe-berlin.de

LAUFZEIT

3 Tage

TURNUS

jährlich

AUSSTELLER

ca. 500

MARKEN

1.400

ERWARTETE BESUCHER

18.000



BCB IN ZAHLEN*

FACHBESUCHER IN 2019



15.162

Fachbesucher aus
92 verschiedenen Ländern

FACHBESUCHER IN 2021*



7.901

Fachbesucher aus
58 verschiedenen Ländern

HAUPTINTERESSE BESUCHER 2021**

im Vergleich zu 2019

95% 95%
Spirituosen

37% 49%
Fillers & Softdrinks

26% 40%
Ausstattung & Bedarf

11% 23%
Kaffee & Tee & Heißgetränke

14% 22%
Craft Bier

20% 21%
Schaumwein

16% 20%
Bier

17% 20%
Wein

13% 20%
Dienstleistung & Beratung

7% 13%
Literatur & Medien

8% 12%
Cider

6% 11%
Snacks

3% 4%
Tabak

HERKUNFT BESUCHER 2021

48,8%
Deutschland

4,5%
Italien

3,1%
Ukraine

2,9%
Polen

2,7%
Großbritannien

2,6%
Frankreich

2,5%
Niederlande

0,5%
USA

26,9%
sonstiges Europa

5,5%
sonstige Internationals

*Begrenzung der Besucherzahl aufgrund von reduzierter Fläche und entsprechenden Hygienemaßnahmen (Covid 19)

**Durch das verkleinerte Konzept war das Besucherinteresse auf den Kernbereich „Spirituosen“ fokussiert



ENTDECKE UNSERE HOTSPOTS

Die architektonischen Hotspots
bringen den City-Charakter
zum Leben.



BCB
BAR CONVENT BERLIN

HOTSPOTS & BUY-INS



HALLE 19
Eingangshalle



PALAIS

Hotspot: BCB Shop,
Co-Working &
matchmaking



HALLE 18
Urban Gardening

Hotspot:
Urban Gardening



HALLE 11.2
Urban Market

Hotspot:
Young Guns



HALLE 11.1
Hidden Treasures

Hotspot:
Speakeasy Bar



HALLE 17
Bartenders
Delight

Hotspot:
Stage & Coffee Expe-
rience Bar



HALLE 20
Senses

Hotspot:
Taste Forum,
Food Pairing & Sparkling



TRANSIT AREA
The official
BCB kiosk

Hotspot:
Späti



BERLIN CITY
Metropolis
at Night

Hotspot:
Guest Shifts



YOUR IDEAS
???

Wir freuen uns, wenn Sie neue Geschichten
zu erzählen haben und neue Formate mit
uns verwirklichen möchten.

EINGANG NORD

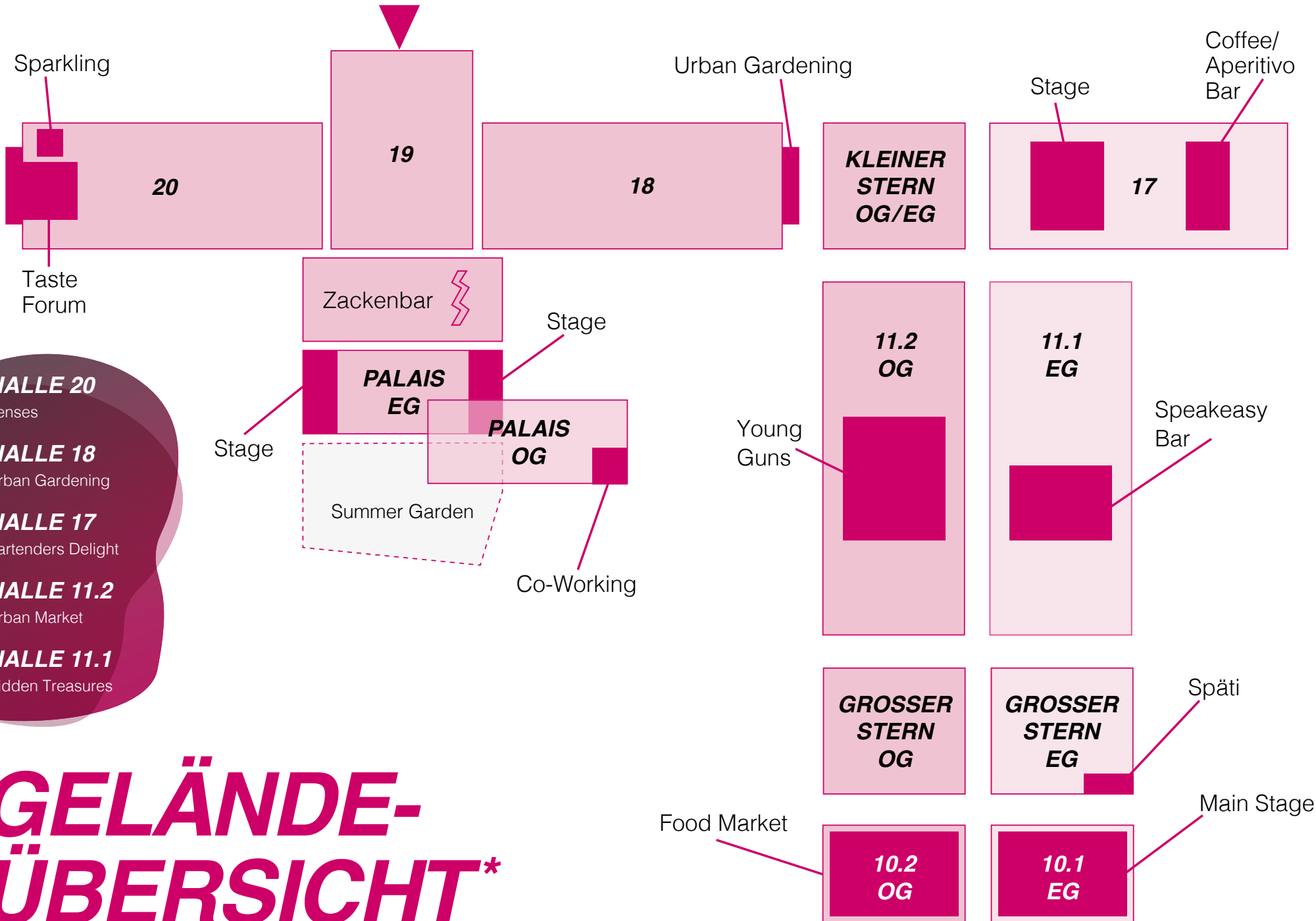

HALLE 20

Senses

HALLE 18

Urban Gardening

HALLE 17

Bartenders Delight

HALLE 11.2

Urban Market

HALLE 11.1

Hidden Treasures

GELÄNDE-ÜBERSICHT*

*Geländeübersicht kann abweichen und variieren



„Es war super, dass die Community endlich wieder zusammengekommen ist. Man konnte direkt miteinander sprechen, nicht nur digital. Das hat der ganzen Szene gutgetan. So konnte man auch Dinge vorantreiben, die etwas liegen geblieben sind, und die nur im persönlichen Austausch möglich sind. Schön, dass ein Weg gefunden wurde, dies wieder möglich zu machen.“

STEVEN LASNER, *Scotch Whisky Brand Ambassador von DIAGEO Germany*

„Wir sind begeistert. Wir haben mit keinem so großen Andrang gerechnet. Die letzten zwei Tage waren wirklich der Wahnsinn. Es hat viel Spaß gemacht auf dem BCB zu sein, und super, dass er wieder stattfinden durfte. An unserem Stand war ein richtig gut ausgewogener Mix aus der Industrie, Gastronomie und dem Handel.“

SANDRA WINTERS, *Regional Advisor GSA Mitcher's Distillery LLC*

INDIVIDUELLE STANDFLÄCHE

Eine Standfläche ist individuell buchbar. Die Buchung der Standfläche eignet sich für Aussteller, die über Bartresen bzw. Messemobiliar verfügen oder einen eigenen Standbau in Auftrag geben möchten. Rück- und Seitenwände können bei Bedarf zusätzlich über das Online Service Center für **100 EUR** pro laufenden Meter zugebucht werden.

Ausstellungsfläche
ab 9m²: **602 EUR/m²**

Nebenkostenpauschale: 36,00 EUR/m²
Müllentsorgung während der Messelaufzeit*,
Logistikpauschale

Mediapaket Bronze: 99,00 EUR

AUMA-Beitrag: 0,60 EUR/m²

Versicherung: 310,00 EUR

zzgl. Emperia Leadtracking Fee, unbegrenzte Lizenzen

Aussteller bis zu 19 m²: 130,00 EUR

Aussteller bis zu 35 m²: 280,00 EUR

Aussteller über 35 m²: 460,00 EUR

* Der Aussteller ist verantwortlich für die ordnungsgemäße und umweltverträgliche Entsorgung der Abfälle, die bei Aufbau, Laufzeit und Abbau seines Standes/Veranstaltungsbereiches anfallen. Die Müllentsorgung während der Laufzeit ist nur dann mit der Maintenance Fee abgegolten, wenn der Müll Sortenrein sortiert ist. Weitere Infos im Ausstellerhandbuch.

Aus logistischen Gründen ist das Mitbringen von eigenen Gläsern nicht gestattet.

Preise verstehen sich netto zzgl. der gesetzlichen Mehrwertsteuer

Bitte beachten Sie das BCB Hygienekonzept hinsichtlich ihrer Standgestaltung, sowie der geltenden Hygiene- und Infektionsschutzstandards. Gerne stehen wir für Rückfragen zur Verfügung.

SYSTEM STANDBAU*

System Standbau ist im Online Service Center zu buchen!

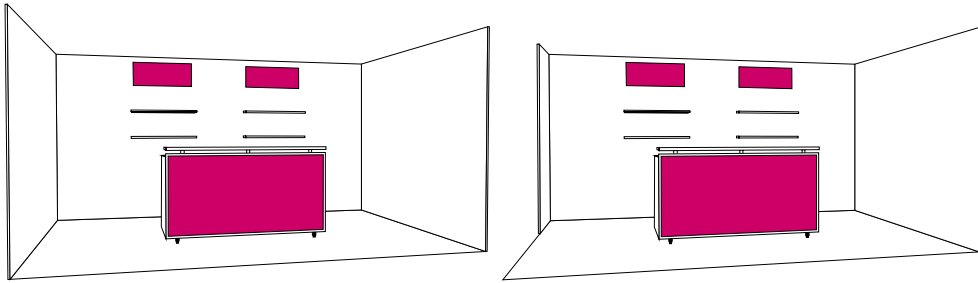

BASIC

Für Ausstellungsfläche (Reihenstände und Eckstände) ab 9 m²: **219,00 EUR/m²**

Ausstattung:

- 5 x Holzwand KS weiß 19mm in U Profilen, Bauhöhe 2,5m
- 4 x Regalbrett für Flaschenspiegel
- 6 x Holzwand KS weiß 19mm in U Profilen, Bauhöhe 2,5m
- 6 x Displayfluter
- 1 x Teppich Rips grau B1
- 1 x Theke (BHT 160 x 110 x 80cm mit Branding (Folieneinleger)
- 1 x Ausstellernamen als Folienschnitt
- 1 x Dreiersteckdose
- 1 x Mülleimer

Service: Inkl. Auf- und Abbau und Transport zur Messe

*Gestaltung und Endpreis sind abhängig von der gemieteten individuellen Fläche.

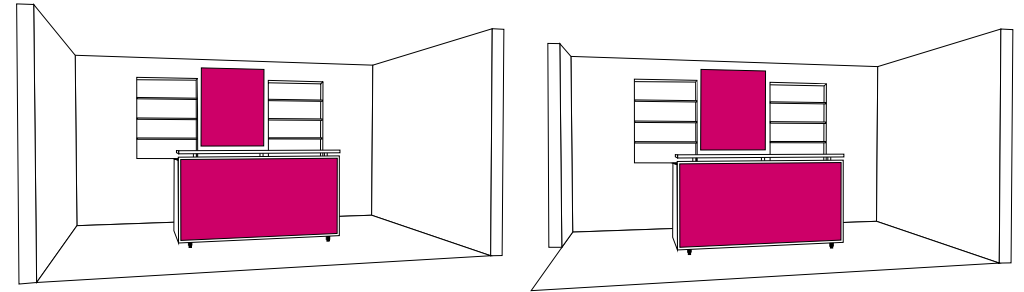

PREMIUM

Für Ausstellungsfläche (Reihenstände und Eckstände) ab 9 m²: **399,00 EUR/m²**

Ausstattung:

- 3 x vorgehängte Holzwand auf einer Rahmenkonstruktion KS weiß Hochglanz, Bauhöhe 2,5m
- 2 x vorgehängte Holzwand auf einer Rahmenkonstruktion mit innenliegenden Regalen und LED Beleuchtung
- 6 x vorgehängte Holzwand auf einer Rahmenkonstruktion KS weiß Hochglanz, Bauhöhe 2,5m
- 6 x Displayfluter
- 1 x PVC in Holzoptik B1 mit Unterkonstruktion
- 1 x Theke (BHT 160 x 110 x 80cm mit Branding (Folieneinleger)
- 1 x Ausstellernamen als Folienschnitt
- 1 x Dreiersteckdose
- 1 x Mülleimer

Service: Inkl. Auf- und Abbau und Transport zur Messe

*Gestaltung und Endpreis sind abhängig von der gemieteten Fläche.

Preise verstehen sich netto zzgl. der gesetzlichen Mehrwertsteuer

ONE BRAND STAND

1 Stand – 1 Marke

Der One Brand Stand ist das perfekte Komplettpaket für die Präsentation von nur einer Marke bzw. Produkten, die unter einem Markennamen laufen.

Ausstellungsfläche
5m², 2m x 2,5m:

2.999 EUR

zzgl. 130 EUR Emperia Leadtracking Fee

Ausstattung: 1 Tresen und Rückbuffet** inkl. Logobranding

Leistungen: Stromanschluß inkl. 1 Steckdose
Kunststoff-Verkostungsbecher
Müllentsorgung während der Messelaufzeit*
Mediapaket Bronze
Versicherung
AUMA-Beitrag

Buchbare Zusatzoptionen im Online Service Center:

Kühlschrank/Kühltruhe ca. 110 EUR

Logobranding Theke ca. 170 EUR

Bitte beachten Sie das BCB Hygienekonzept hinsichtlich ihrer Standgestaltung, sowie der geltenden Hygiene- und Infektionsschutzstandards. Gerne stehen wir für Rückfragen zur Verfügung.

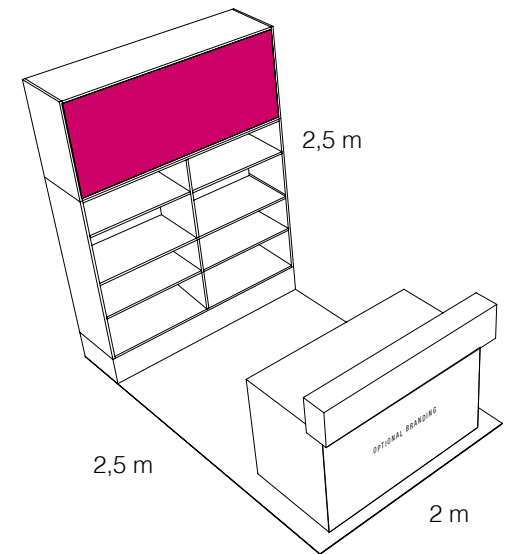
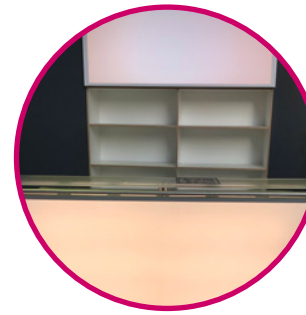

* Der Aussteller ist verantwortlich für die ordnungsgemäße und umweltverträgliche Entsorgung der Abfälle, die bei Aufbau, Laufzeit und Abbau seines Standes/Veranstaltungsbereiches anfallen. Die Müllentsorgung während der Laufzeit ist nur dann mit der Maintenance Fee abgegolten, wenn der Müll Sortenrein sortiert ist. Weitere Infos im Ausstellerhandbuch.

** Das Anbringen von eigenen Brandings ist nicht gestattet.

Aus logistischen Gründen ist das Mitbringen von eigenen Gläsern nicht gestattet.

Preise verstehen sich netto zzgl. der gesetzlichen Mehrwertsteuer

PORTFOLIO STAND

Der Portfolio Stand bietet sich als Komplettlösung optimal für die Präsentation mehrerer Marken durch Hersteller und Distributoren an.

Ausstellungsfläche
9m², 3m x 3m:

5.839 EUR

zzgl. 130 EUR Emperia Leadtracking Fee

Ausstattung:

1 Tresen und Rückbuffet* inkl. Logobranding,

2 Barhocker, 2 Seitenwände**

Leistungen:

Stromanschluß inkl. 1 Steckdose

Kunststoff-Verkostungsbecher

Müllentsorgung während der Messelaufzeit***

Mediapaket Bronze

Versicherung

AUMA-Beitrag

Buchbare Zusatzoptionen im Online Service Center:

Kühlschrank/Kühltruhe ca. 110 EUR

Bitte beachten Sie das BCB Hygienekonzept hinsichtlich ihrer Standgestaltung, sowie der geltenden Hygiene- und Infektionsschutzstandards. Gerne stehen wir für Rückfragen zur Verfügung.

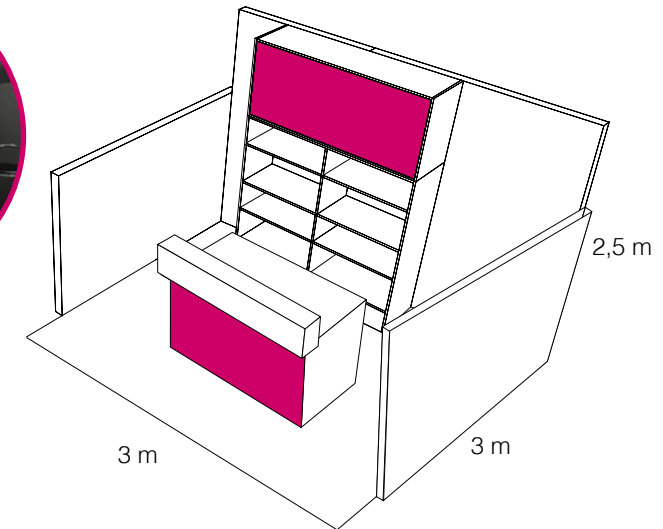

* Das Anbringen von eigenen Brandings ist nicht gestattet.

** Eckstände haben nur eine Seitenwand.

*** Der Aussteller ist verantwortlich für die ordnungsgemäße und umweltverträgliche Entsorgung der Abfälle, die bei Aufbau, Laufzeit und Abbau seines Standes/Veranstaltungsbereiches anfallen. Die Müllentsorgung während der Laufzeit ist nur dann mit der Maintenance Fee abgegolten, wenn der Müll Sortenrein sortiert ist. Weitere Infos im Ausstellerhandbuch.

Aus logistischen Gründen ist das Mitbringen von eigenen Gläsern nicht gestattet.

Preise verstehen sich netto zzgl. der gesetzlichen Mehrwertsteuer

COFFEE

INDIVIDUELLE STANDFLÄCHE

Der Standort wird vom Veranstalter festgelegt. Die Buchung dieser Standfläche bietet sich für Aussteller, die über Bartresen bzw. Messemobiliar verfügen, an. Rück- und Seitenwände können bei Bedarf über das Online Service Center für **100 EUR** pro laufenden Meter hinzu gebucht werden.

| | |
|---|---|
| Ausstellungsfläche ab 9 m ² : | 485 EUR/m² |
| Standort: | Innerhalb der Coffee Area |
| Nebenkostenpauschale: | 36,00 EUR/m ² Müllentsorgung während der Messelaufzeit* |
| Mediapaket Bronze: | 99,00 EUR |
| AUMA-Beitrag: | 0,60 EUR/m ² |
| Versicherung: | 310,00 EUR |

zzgl. Emperia Leadtracking Fee, unbegrenzte Lizenzen

| | |
|---------------------------------------|------------|
| Aussteller bis zu 19 m ² : | 130,00 EUR |
| Aussteller bis zu 35 m ² : | 280,00 EUR |
| Aussteller über 35 m ² : | 460,00 EUR |

Bitte beachten Sie das BCB Hygienekonzept hinsichtlich ihrer Standgestaltung, sowie der geltenden Hygiene- und Infektionsschutzstandards. Gerne stehen wir für Rückfragen zur Verfügung.

* Der Aussteller ist verantwortlich für die ordnungsgemäße und umweltverträgliche Entsorgung der Abfälle, die bei Aufbau, Laufzeit und Abbau seines Standes/Veranstaltungsbereiches anfallen. Die Müllentsorgung während der Laufzeit ist nur dann mit der Maintenance Fee abgegolten, wenn der Müll Sortenrein sortiert ist. Weitere Infos im Ausstellerhandbuch.

Aus logistischen Gründen ist das Mitbringen von eigenen Gläsern nicht gestattet.

Preise verstehen sich netto zzgl. der gesetzlichen Mehrwertsteuer

COFFEE

ROASTED COFFEE STAND

Der Roasted Coffee Stand ist die perfekte Präsentationsform für kleinere Röstereien.

Ausstellungsfläche
4 m², 2 m x 2 m:

1.319 EUR

zzgl. 130 EUR Emperia Leadtracking Fee

Ausstattung:

1 Tresen und Rückwand
mit Regalbrett (Namensbranding inklusive)

Leistungen:

Stromanschluß inkl. 1 Steckdose
Müllentsorgung während der Messelaufzeit*
Mediapaket Bronze
Versicherung
AUMA-Beitrag

Buchbare Zusatzoptionen im Online Service Center:

Kühlschrank/Kühltruhe ca. 110 EUR

32A Starkstrom: ca. 260 EUR

Bitte beachten Sie das BCB Hygienekonzept hinsichtlich ihrer Standgestaltung, sowie der geltenden Hygiene- und Infektionsschutzstandards. Gerne stehen wir für Rückfragen zur Verfügung.

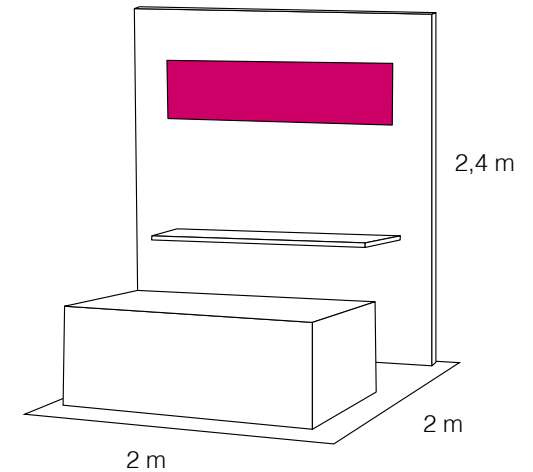

* Der Aussteller ist verantwortlich für die ordnungsgemäße und umweltverträgliche Entsorgung der Abfälle, die bei Aufbau, Laufzeit und Abbau seines Standes/Veranstaltungsbereiches anfallen. Die Müllentsorgung während der Laufzeit ist nur dann mit der Maintenance Fee abgegolten, wenn der Müll Sortenrein sortiert ist. Weitere Infos im Ausstellerhandbuch.

Aus logistischen Gründen ist das Mitbringen von eigenen Gläsern nicht gestattet.

Preise verstehen sich netto zzgl. der gesetzlichen Mehrwertsteuer

BEER

DRAFT ALLEY STAND

Die Draft Alley wurde exklusiv für Brauereien und kleinere Start-ups konzipiert. Dem Community-Gedanken der Bierszene folgend, treten hier Anbieter unterschiedlicher Marken Seite an Seite auf. Der Fachbesucher kann so auf wenigen Metern eine Fülle unterschiedlicher Bierstile und ihre Produzenten kennenlernen. Für die Draft Alley Stände gilt das Prinzip: an jedem Stand werden die Biere einer Marke vorgestellt.

Ausstellungsfläche

4m², 2m x 2m:

1.319 EUR

zzgl. 130 EUR Emperia Leadtracking Fee

Ausstattung:

1 Tresen, 1 Rückwand und 1 Kühlschrank

Leistungen:

Stromanschluß inkl. 1 Steckdose

Müllentsorgung während der Messelaufzeit*

Mediapaket Bronze

Versicherung

AUMA-Beitrag

Buchbare Zusatzoptionen im Online Service Center:

Logo Branding Fronttheke ca. 170 EUR

Kühlschrank/Kühltruhe ca. 110 EUR

Bitte beachten Sie das BCB Hygienekonzept hinsichtlich ihrer Standgestaltung, sowie der geltenden Hygiene- und Infektionsschutzstandards. Gerne stehen wir für Rückfragen zur Verfügung.

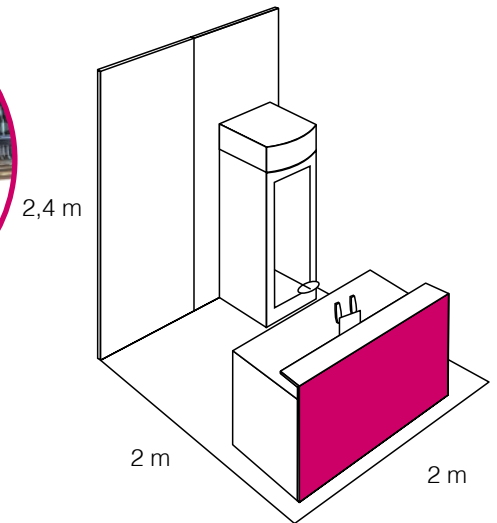

* Der Aussteller ist verantwortlich für die ordnungsgemäße und umweltverträgliche Entsorgung der Abfälle, die bei Aufbau, Laufzeit und Abbau seines Standes/Veranstaltungsbereiches anfallen. Die Müllentsorgung während der Laufzeit ist nur dann mit der Maintenance Fee abgegolten, wenn der Müll Sortenrein sortiert ist. Weitere Infos im Ausstellerhandbuch.

Aus logistischen Gründen ist das Mitbringen von eigenen Gläsern nicht gestattet.

Preise verstehen sich netto zzgl. der gesetzlichen Mehrwertsteuer

YOUNG GUNS

PACKAGE STAND

Die perfekte Lösung für Manufakturen und Kleinbetriebe mit innovativen und hochqualitativen Produkten im Spirituosen-, Filler- und Ausstattungssegment. Bitte beachten Sie die Teilnahmebedingungen.

Ausstellungsfläche
5m², 2m x 2,5m

2.999 EUR

zzgl. 130 EUR Emperia Leadtracking Fee

Standort:

Optionale Standvergabe innerhalb der Halle 11.2

Ausstattung:

2 Tresen, Kühlschrank, Rück- und
Seitenwände, Regalbretter, Logobranding,
gemeinschaftliche Sitzfläche

Leistungen:

Stromanschluß inkl. 1 Steckdose
Kunststoff Verkostungsbecher
Müllentsorgung während der Messelaufzeit*
Mediapaket Bronze
Versicherung
AUMA-Beitrag

Zusätzliche Young
Guns Leistungen:

Gesonderte Hervorhebung im Katalog, sowie auch
Pocketfloorplan als Hotspot der Halle 11.2
Vorstellung in einem der September Newsletter als
Teil der Young Guns Fläche
Darstellung innerhalb der Halle 11.2 als
Sonderfläche/Gemeinschaftsfläche
Gesonderte Hervorhebung innerhalb der Beschilderung/
Übersichtpläne vor Ort als Hotspot der Halle 11.2

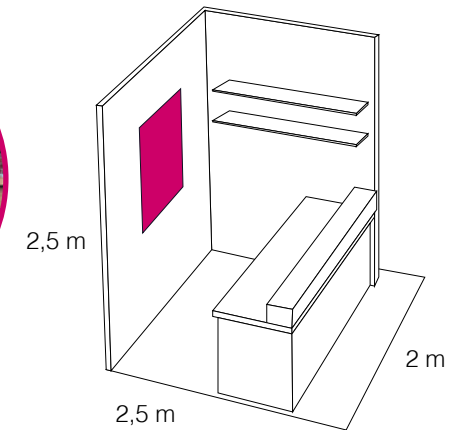

TEILNAHMEBEDINGUNGEN:

- neue Marke und nicht länger als 3 Jahre im Verkauf (Nachweis Großhandelsliste oder erster Brandweinsteuerbescheid)
- kein öffentlich gemachtes Investment von einem Strategic Partner
- limitiert auf 2 Teilnahmen pro Unternehmen im Young Guns Pavillon
- BCB-Jury entscheidet über Zulassungen

* Der Aussteller ist verantwortlich für die ordnungsgemäße und umweltverträgliche Entsorgung der Abfälle, die bei Aufbau, Laufzeit und Abbau seines Standes/Veranstaltungsbereiches anfallen. Die Müllentsorgung während der Laufzeit ist nur dann mit der Maintenance Fee abgegolten, wenn der Müll Sortenrein sortiert ist. Weitere Infos im Ausstellerhandbuch.

Aus logistischen Gründen ist das Mitbringen von eigenen Gläsern nicht gestattet.

Preise verstehen sich netto zzgl. der gesetzlichen Mehrwertsteuer

Bitte beachten Sie das BCB Hygienekonzept hinsichtlich ihrer Standgestaltung, sowie der geltenden Hygiene- und Infektionsschutzstandards. Gerne stehen wir für Rückfragen zur Verfügung.

AUSTELLER KOMMUNIKATIONSPAKETE

MARKETINGPAKET **BRONZE**

(OBLIGATORISCH JE STAND)

ONLINE AUSSTELLERPROFIL

- Titelbild & Firmenlogo
- Kontaktadresse, Telefon und E-Mail
- Link zur Website & zu sozialen Medien
- Firmenbeschreibung
- Markenlistungen
- Hochladen von Produktbildern und Dokumenten
- „Warum unseren Stand besuchen“ – Beschreibung

AUSSTELLERLISTE

- Firmenname, Logo & Standnummer
- Produktkategorien
- Firmenbeschreibung

PRINT SHOW GUIDE

AUSSTELLERPROFIL

- Firmenname, Logo & Standnummer
- Kontaktadresse, Telefon und E-Mail/Fax
- Link zur Website
- Produktkategorien (5 Produktkategorien sind inkludiert, weitere sind optional buchbar)
- Firmenbeschreibung
(500 Zeichen inkl. Leerzeichen)

**IM PAKETPREIS
ENTHALTEN**

MARKETINGPAKET **SILBER**

BRONZE LEISTUNGEN
+ ZUSÄTZLICHE SILBER LEISTUNGEN

ONLINE AUSSTELLERPROFIL

- Markenlistungen
- „Warum unseren Stand besuchen“ – Beschreibung
- Darstellung von Produktbildern
- Link zur Website
- Kontaktinformationen Telefon und E-Mail
- Positionierung zu Beginn der Ausstellerliste
inkl. „Premium“-Label

PRINT SHOW GUIDE

AUSSTELLERPROFIL

- Logo im Hallenverzeichnis
- Farbliche Hervorhebung des Standes im
Hallenplan des Hallenverzeichnisses

810 EUR*

MARKETINGPAKET **GOLD**

SILBER LEISTUNGEN
+ ZUSÄTZLICHE GOLD LEISTUNGEN

ONLINE AUSSTELLERPROFIL

- Feature Sponsoring einer Produktkategorie
- Feature im Homepage Karussell

PRINT SHOW GUIDE

- 1 x 1/1 Seite Werbeanzeige 4c im Show Guide

1.740 EUR*



BERLIN
IST DAS PERFEKTE
ZUHAUSE FÜR UNS.

BCB
BAR CONVENT BERLIN

EMPERIA – LEADTRACKING

LEADS SAMMELN EINFACH GEMACHT

Emperia ist eine einfache Applikation, um schnell und einfach Kontaktdaten von potentiellen Kunden während des Events zu sammeln und die Ihnen bei der effektiven Nachbereitung hilft.

IHRE VORTEILE MIT EMPERIA

- Lassen Sie sich die Kontaktinformationen Ihrer gesammelten Leads sofort in der App anzeigen.
- Fügen Sie Notizen hinzu und bewerten Sie Ihre Leads für eine effektive Nachverfolgung nach der Messe.
- Erhalten Sie E-Mails am Ende des Tages und erneut nach Messeende (gesendet an den Hauptkontakt Ihres Unternehmens), mit dem Link zum Ausstellerportal, in dem Sie Ihren vollständigen Lead Bericht herunterladen können.
- Laden Sie einfach und jederzeit Ihre gesammelten Kontakte im Ausstellerportal herunter.
- Sollten Sie einmal keine Internetverbindung haben speichert die Applikation die Badge ID des Besuchers und synchronisiert die Daten, sobald sie wieder mit dem Internet verbunden sind. Wir empfehlen Ihnen jedoch eine dauerhafte Internetverbindung sicherzustellen, damit Sie die Vollständigkeit der Kontaktdaten prüfen können.
- Die Besucher erhalten am Ende des Messtages eine E-Mail mit einer Liste der besuchten Aussteller mit Firmenname, Firmeninformation Name der Person, die den Besucher gescannt hat sowie Kontaktdaten (E-Mail und Telefonnummer).

WAS SIE WISSEN SOLLTEN

- Name der scannenden Person – Dieser Name wird mit Besuchern geteilt, die am Ende des Tages eine E-Mail mit den besuchten Ausstellern erhalten. Außerdem können Sie anhand dieses Namen im Lead-Bericht identifizieren, welche Kontakte von welchen Mitarbeitern gescannt wurden.
- Firmen ID
- Firmen Zugangscode

Firmen ID, Firmenzugangscode und Link zum Herunterladen des Lead Berichts finden Sie in der Begrüßungs E-Mail, die an den zentralen Kontakt Ihres Unternehmens gesendet wird.

Sie können die Anmeldedaten mit so vielen Benutzern aus Ihrem Unternehmen teilen, wie Sie möchten.



PREISÜBERSICHT 2022

Standfläche

| | |
|---|------------|
| Standfläche individuell BCB pro m ² | 602,00 EUR |
| Standfläche individuell Coffee Convent pro m ² | 485,00 EUR |

Pakete (Fläche inkl. Standbau)

| | |
|-----------------------------------|--------------|
| One Brand Stand (2m x 2,50m) | 2.999,00 EUR |
| Portfolio Stand (3m x 3m) | 5.839,00 EUR |
| Kaffee-Röster Stand (2m x 2m) | 1.319,00 EUR |
| Gezapftes Bier Stand (2m x 2m) | 1.319,00 EUR |
| Young Guns Paketstand (2m x 2,5m) | 2.999,00 EUR |

Nebenkosten für individuelle Flächen

| | |
|---|------------------------------|
| Maintenance | pro m ² 36,00 EUR |
| Versicherung pauschal f. individuelle Flächen | 310,00 EUR |
| Mitausstellergebühr inkl. Versicherung | 550,00 EUR |
| Auma-Beitrag | pro m ² 0,60 EUR |

Gläser individuell über Eventura Webshop

Aussteller-Kommunikationspaket Media

| | |
|-----------------------|--------------|
| Marketingpaket BRONZE | 99,00 EUR |
| Marketingpaket SILBER | 810,00 EUR |
| Marketingpaket GOLD | 1.740,00 EUR |

Ausstellerausweise

| | |
|--------------------|-----------|
| Ausstellerausweise | 34,00 EUR |
|--------------------|-----------|

Leadtracking/Emperia (obligatorisch)

Unbegrenzte Lizenzen

| | |
|--|------------|
| 1. Aussteller bis zu 19 m ² | 130,00 EUR |
| 2. Aussteller bis zu 35 m ² | 280,00 EUR |
| 3. Aussteller über 35 m ² | 460,00 EUR |

Preise verstehen sich netto zzgl. der gesetzlichen Mehrwertsteuer und sind unter Vorbehalt.

KONTAKT

VERANSTALTER

Reed Exhibitions Deutschland GmbH
Völklinger Str. 4
40219 Düsseldorf
Telefon +49 211 90191-349
Telefax +49 211 90191-244
www.barconvent.com

Petra Lassahn
Event Director

Melanie Ignasiak
Product Manager

Carolin Steinmetz
Senior Event Manager

Anna Orthen
Event Manager

Lisa Gerhards
Content & PR Manager

Lea Dukes
Sales Manager Promoting Services

DEUTSCHLAND, ÖSTERREICH, SCHWEIZ & RESTLICHE LÄNDER

Kyra Thomas
Director International Sales
+49 211 55628-557
kyra.thomas@rxglobal.com

Michaela Giesselmann
International Senior Sales Manager
+49 211 55628-553
michaela.giesselmann@rxglobal.com

INTERNATIONALE SALES KONTAKTE

BeNeLux
Nadine Grotendorst
+31 622970265
ngrotendorst@rxglobal.com

Eastern Europe
Daniel Bart
+36 30 185 73 74
tonycaviar@gmail.com

France
Anais Dubarry
+33 6 46 56 55 89
adubarry@rxglobal.com

Greece & Cyprus
Danae Margaritidi
+30 6947364289
dmargaritidi@beerbartender.gr

Italy
Monica Iacono
+39 02 43 517050
monica.iacono@rxglobal.com

Japan
Marina Nemoto
+81 36261 2996
marina.nemoto@rxglobal.com

Korea
Jaeyun Kim
+82 70 7707 0158
jaeyun.kim@rxglobal.com

Poland
Mateusz Buczek
+48 535 138 138
kontakt@mateusz buczek.com.pl

Spain & Portugal
Paz Jarque
+34 617198997
paz.jarque@thinkingabroad.com

North & South America
Stephen Guthartz
+1 2127862440
stephen.guthartz@rxglobal.com

UK
Dean Cousins
+44 208 910 7155
dean.cousins@rxglobal.com

South Africa
Annalize Van Zyl
+27 82 458 4229
annalize@annalizevanzyl.co.za

BCB

BAR CONVENT BERLIN